

gorenje

Life Simplified



מגהץ אדים אלחוטי
דגם: SIC2200RBC

סינון סחר בע"מ
מקבוצת ח.י.
התע"ש 14 כפר סבא
טל': *6683



תוספת אזהרה לחוברת הפעלה

מכשיר זה אינו מיועד לשימוש על ידי אנשים (כולל ילדים) עם יכולות פיזיות, חושיות או שכליות מופחתות, או עם העדר ניסיון וידע. אלא אם הם תחת פיקוח או שקיבלו הנחיות לשימוש במכשיר על ידי האדם האחראי לבטיחותם. ילדים צריכים להיות תחת השגחה, כדי להבטיח, שהם לא משחקים עם המכשיר.

אנו מודים לכם על האמון שלכם
סינודן בע"מ מודה לכם על שרכשתם
מגהץ אדים אלחוטי מתוצרת חברת
Gorenje.

מדריך הפעלה מפורט זה מסופק כדי
שהשימוש במוצר זה יהיה קל יותר.
ההוראות אמורות לאפשר לכם ללמוד את
המכשיר החדש שלכם מהר ככל שניתן.

ודאו שהמכשיר שקיבלתם לא ניזוק. אם
אתם מגלים נזק שנגרם בעת ההובלה,
אנא צרו קשר עם המוכר שממנו רכשתם
את המכשיר, או המחסן האזורי שממנו
הוא סופק. ניתן למצוא את מספר הטלפון
בחשבונית המכירה או בתעודת המשלוח.

הוראות לשימוש זמינות גם באתר
האינטרנט שלנו:

www.hye.co.il/Service&Support

או באתרי היצרן:

<http://www.gorenje.com>

במידה שתיתקלו בבעיות בהפעלה או
שתתגלה תקלה במכשיר, אנא פנו
למעבדת השירות הקרובה על פי הפירוט
הנמצא בכריכה האחורית של החוברת.

בברכה,
סינודן סחר בע"מ

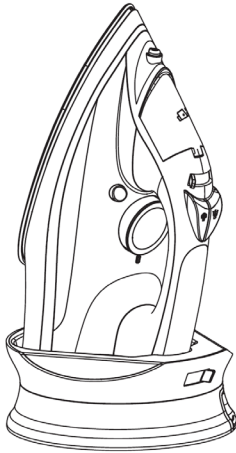

1.

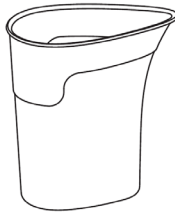

2.



חשוב

למען בטיחותכם, קראו בקפידה הוראות הפעלה אלו לפני השימוש במכשיר ושמרו אותן לעיון עתידי.

המגהץ מיועד לשימוש ביתי בלבד ויש להפעילו אך ורק בהתאם להוראות הפעלה אלה.

המגהץ יוצר אדים חמים ויש לטפל בו תמיד בזהירות ולהזהיר משתמשים אחרים מפני סכנות אפשריות.

עשו

1. לפני חיבור המגהץ לרשת החשמל, וודאו שמתח ההפעלה המוטבע במגהץ תואם למתח רשת החשמל בארץ: $230V \sim 50Hz$. חברו את המגהץ לשקע חשמל המוארק בהארקה תקנית ומוגן בנתיך של עד $16A$. להגברת בטיחותכם חברו את המגהץ לקו חשמל המוגן בממסר זרם דלף (ממסר פחת) של עד $30 mA$.
2. התירו ופרסו את כבל החשמל לפני השימוש.
3. פקחו על ילדים ואל תאפשרו להם לשחק עם המגהץ.
4. מגהץ זה יכול להיות בשימוש ילדים מעל גיל 8, ועל ידי אנשים עם יכולות גופניות, חושיות או נפשיות מופחתות, ו/או חסרי ניסיון וידע, אם הם נמצאים תחת פיקוח או קיבלו הדרכה בשימוש בטוח במגהץ והם הבינו את הסכנות הכרוכות בכך.
5. הרחיקו את המגהץ ואת הכבל שלו מהישג ידם של ילדים מתחת לגיל 8 כאשר הוא מופעל או מתקרר.
6. ניקוי ותחזוקת המשתמש לא יבוצעו בידי ילדים ללא פיקוח מבוגר.
7. סכנת כוויות! לעולם אל תגעו במשטחים חמים של המגהץ. הרחיקו ילדים למרחק בטוח מהמגהץ.
8. ודאו שכבל החשמל לא יבוא במגע עם משטחים חמים או חדים.
9. אל תשתמשו במגהץ אם נתגלה נזק כלשהו בכבל החשמל, בתקע או במגהץ עצמו, או אם המגהץ נפל או דולף. במקרה זה, מסרו את המגהץ לבדיקה באחת מתחנות השרות המורשות ברחבי הארץ (עיינו בכריכה האחורית של החוברת).

10. אם כבל החשמל ניזוק, למניעת סיכונים, החלפתו תבוצע בידי טכנאי מורשה ומיומן באחת מתחנות השרות המורשות (עיינו בכריכה האחורית של החוברת)
11. נתקו את המגהץ מרשת החשמל לפני מילוי מים במיכל המים.
12. אין להשאיר את המגהץ ללא השגחה כשהוא מחובר לרשת החשמל.
13. אין להשתמש בכבל מאריך אלא אם אין ברירה ועובי חתך המוליכים בכבל החשמל הוא בעובי זהה לפחות לעובי כבל החשמל של המגהץ.
14. אין להוסיף מים מבושמים, חומץ או כימיקלים אחרים למיכל המים מכיוון שהם עלולים לגרום נזק חמור למגהץ.
15. לעולם אל תחברו מגהץ זה לטיימר חיצוני או למערכת בקרה מרחוק נפרדת על מנת להימנע ממצב מסוכן.
16. אין לטבול את המגהץ במים או בכל נוזל אחר.
17. אל תלפפו את כבל החשמל סביב המגהץ ואפשרו לו להתקרר לחלוטין לפני שתאחסנו אותו.
18. אל תנסו לפתוח את המגהץ או לפרק חלקים ממנו. אין חלקים המיועדים לטיפול ותחזוקת המשתמש.
19. השתמשו במגהץ והניחו אותו על משטח יציב ועמיד בחום.
20. רוקנו את מיכל המים לאחר השימוש.

זהירות:

מטעמי בטיחות רצוי להרכיב או להסיר את מגן האריגים כאשר המגהץ קר לחלוטין. הסירו תמיד את מגן האריגים לאחר כל שימוש כדי לאפשר לחלק הפנימי של המגהץ להתייבש לחלוטין.
נקו תמיד את המגהץ לאחר כל שימוש.

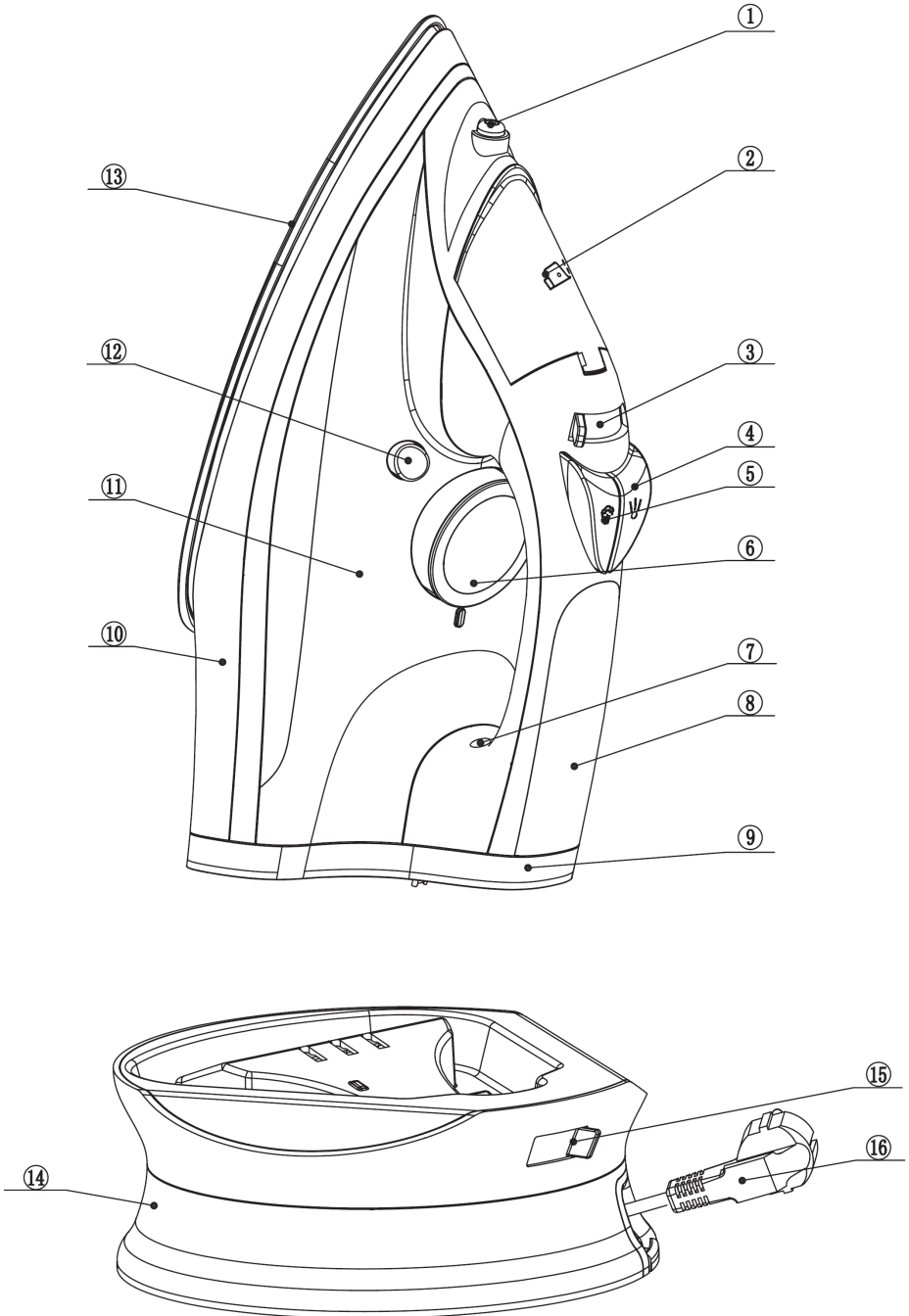

- ① פיית ריסוס
- ② מכסה פתח המילוי
- ③ בקרת האדים
- ④ לחצן ריסוס
- ⑤ לחצן מטח אדים
- ⑥ חוגת טמפרטורה
- ⑦ חיווי התחממות / חיווי כיבוי אוטומטי
- ⑧ ידית אחיזה רכה
- ⑨ עקב
- ⑩ גוף
- ⑪ מיכל מים
- ⑫ לחצן ניקוי אבנית Calc
- ⑬ סוליית הגיהוץ עם ציפוי קרמי
- ⑭ בסיס טעינה
- ⑮ נועל לאחסון המגהץ
- ⑯ כבל החשמל

מילוי מיכל המים

הערה: המגהץ שלכם מיועד לשימוש עם מי ברז. אם אתם גרים באזור עם מים קשים, אבנית עלולה להצטבר לעתים קרובות. לכן, מומלץ להשתמש במים מזוקקים או ללא מינרליים כדי להשיג ביצועים מיטביים ולהאריך את חיי המגהץ שלכם.

הערה: אין להוסיף בושם, מים ממייבש כביסה, חומץ, מים שעברו טיפול מגנטי, עמילן, תכשירים להסרת אבנית, עזרי גיהוץ, מים שעברו הליך הסרת אבנית כימית, או כימיקלים אחרים מכיוון שהם עלולים לגרום להתזת מים, כתמים חומים או נזק למגהץ שלכם.

- ① כווננו את כפתור בקרת האדים למצב כבוי 0.
- ② מלא את מיכל המים עד לסימן מפלס הגובה המרבי MAX.
- ③ סגרו את מכסה פתח המילוי.

הגדרת הטמפרטורה

סוג האריג וחוגת טמפרטורה:



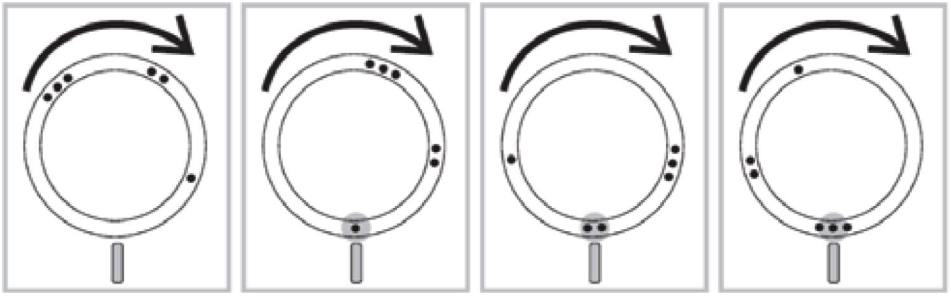

הערה: כפי שמצוין בטבלה לעיל, אין להשתמש באדים או במטח אדים בטמפרטורה נמוכה, אחרת מים חמים עלולים לדלוף מהמגהץ.

- 1 עיינו בטבלה דלעיל כדי לכוון את חוגת הטמפרטורה להגדרה המתאימה לבגד שלכם.
- 2 בחרו בהגדרת באדים התואמת לטמפרטורה שהגדרת.
- 3 הניחו את המגהץ על בסיס טעינת החשמל שלו וחברו את בסיס טעינת החשמל לרשת החשמל.

הערה: וודאו שהבסיס מונח על משטח יציב וישר. מומלץ להניח את הבסיס על האזור הרך של קרש הגיהוץ.

- 4 כאשר המגהץ מחובר לראשונה לרשת החשמל, נורית החיווי תהבהב באדום (איור 1 ⑦ - נורית חיווי בצבע כתום) כדי לציין שסוליית הגיהוץ החלה להתחמם. נורית חיווי ההתחממות הזו כבית כאשר טמפרטורת סוליית הגיהוץ של המגהץ גבוהה מספיק לגיהוץ. כעת תוכל להרים את המגהץ מבסיס טעינת החשמל ולהתחיל בגיהוץ.

תכונות עיקריות

פעולת הריסוס

--- לחצו על לחצן הריסוס כדי להרטיב את הבגד המיועד לגיהוץ. זה יסייע לכם להסיר קמטים עיקשים.

פעולת מטח אדים

--- לחצו ושחרר את לחצן מטח האדים למטח אדים חזק (להסרת קמטים עיקשים). לביצועי גיהוץ באדים מיטביים, מומלץ ללחוץ על לחצן מטח האדים במרווחים של 5 שניות.

גיהוץ באדים אנכי

--- תוכלו גם להשתמש בפעולת מטח האדים כאשר אתם אווזים אנכית את המגהץ כדי להסיר קמטים מבגדים תלויים, וילונות וכו'.

אפשרויות נוספות לבחירה

מניעת אבנית

--- במגהץ קיים מסנן מובנה קטן שיכול לרכך מים קשים כדי למנוע הצטברות אבנית על פני סוליית הגיהוץ. לפיכך, מסנן זה מיועד להאריך את חייו השימושיים של המגהץ.

מניעת טפטוף

--- אם המגהץ מנותק מרשת החשמל או אם טמפרטורת סוליית הגיהוץ יורדת במידה ניכרת במהלך הפעולה, פעולת מניעת הטפטוף תמנע טפטוף מים מהמגהץ גם אם בקרת האדים מוגדרת למקסימום.

כיבוי אוטומטי

כאשר המגהץ מחובר לחשמל, חיווי הפעולה יואר בקביעות כדי לציין שהמגהץ מופעל.

אם תשאירו את המגהץ:

1. במצב אופקי מבלי להזיז אותו, אם בטעות תטו את המגהץ, הוא יפסיק להתחמם באופן אוטומטי לאחר 30 שניות. חיווי הכיבוי האוטומטי יבהב באדום כדי לציין שהמגהץ הפסיק להתחמם.

2. במצב אנכי (כשהוא מונח על העקב שלו) מבלי שתזיזו אותו, המגהץ יכבה אוטומטית לאחר 8 דקות וחיווי הכיבוי האוטומטי יבהב כדי לציין שהמגהץ הפסיק להתחמם.

חשוב: חיווי הכיבוי האוטומטי האדום אוטומטי ימשיך להבהב עד שתנתקו את המגהץ או תאפסו אותו.

לאיפוס המגהץ:

הזיזו את המגהץ קדימה ואחורה. חיווי הכיבוי האוטומטי יפסיק להבהב והמגהץ יתחיל להתחמם שוב.

אזהרה: כיבוי הבטיחות האוטומטי הוא מנגנון בטיחות, ולא מומלץ להשתמש בו כדי לכבות את המגהץ שלכם.

ניקוי

- 1 כווננו את בקרת האדים למצב כבוי 0, נתקו את בסיס הטעינה ואפשרו למגהץ להתקרר.
- 2 שפכו את כל המים שנותרו במיכל המים.
- 3 נגבו פתיתים ומשקעים אחרים מסולייית הגיהוץ בעזרת מטלית לחה וחומר ניקוי לא שוחק (נוזלי).

זהירות: כדי לשמור את סולייית הגיהוץ חלקה, הימנעו ממגע עם חפצי מתכת. לעולם אל תשתמשו בתכשירי קרצוף, חומץ או כימיקלים אחרים לניקוי סולייית הגיהוץ.

הערה: שטפו את מיכל המים במי ברז. רוקנו את מיכל המים לאחר השטיפה.

פעולת ניקוי האבנית Calc-clean

חשוב: כדי להאריך את חיי המגהץ שלכם ולשמור על ביצועי אדים טובים, השתמשו בפעולת ניקוי האבנית Calc-clean פעם בשבועיים. אם המים באזור שלכם קשים מאוד (כלומר, כאשר פתיתים יוצאים מהסוליה במהלך הגיהוץ), השתמשו בפעולת ניקוי האבנית בתדירות גבוהה יותר.

- 1 ודא שבקרת האדים מוגדרת ל-0.
 - 2 מלאו את מיכל המים עד לסימן מפלס גובה המים המרבי MAX.
 - 3 אין לשפוך חומץ או תכשירים להסרת אבנית אחרים לתוך מיכל המים.
 - 4 כונו את חוגת הטמפרטורה למקסימום MAX.
 - 4 חבר את בסיס הטעינה לרשת החשמל, הניחו את המגהץ על הבסיס ואפשרו למגהץ להתחמם.
 - 5 הסירו את המגהץ כאשר נורית חיווי ההתחממות כבית.
 - 6 אחזו את המגהץ מעל כיוור. לחצו על לחצן ניקוי האבנית Calc-clean והחזקו אותו לחוץ.
 - 7 נערו בעדינות את המגהץ תוך כדי החזקת בקרת האדים עד שכל המים במיכל המים ינוקזו.
- זהירות: בזמן שהאבנית נשטפת החוצה, יפלטו גם אדים ומים רותחים מסולייית הגיהוץ.

- 8 החזירו את בקרת האדים למצב כבוי 0.

הערה: חזור על תהליך ניקוי האבנית Calc-Clean אם המים שיוצאים מהמגהץ עדיין מכילים חלקיקי אבנית.

לאחר תהליך ניקוי האבנית

- 1 הניחו את המגהץ על בסיס טעינת החשמל. אפשרו למגהץ להתחמם כדי לייבש את סוליית הגיהוץ.
- 2 הרימו את המגהץ מהבסיס כאשר נורית חיווי ההתחממות כבית.
- 3 העבירו את המגהץ בעדינות מעל פיסת בד כדי להסיר כתמי מים מסוליית הגיהוץ.

אחסון

- 1 החזירו את בקרת האדים למצב כבוי 0 (איור ① - 3).
 - 2 שפכו את כל המים שנותרו במיכל המים.
 - 3 אין לשפוך חומץ או תכשירים להסרת אבנית אחרים לתוך מיכל המים.
 - 3 נתק בסיס טעינת המגהץ מרשת החשמל ותחבו את כבל החשמל לתוך בסיס טעינת המגהץ (איור ① - 16).
 - 3 הסירו את המגהץ מבסיס טעינת החשמל כאשר אתם תוחבים את כבל החשמל לתוך הבסיס, מכיוון ששוליית הגיהוץ עדיין עלולה להיות חמה.
 - 4 הניחו את המגהץ על בסיס טעינת החשמל ונעלו אותו לבסיס (איור ① - 15).
 - 5 הניחו למגהץ להתקרר לפני שאתם מאחסנים אותו.
- תוכלו לשאת את המגהץ ובסיס טעינת החשמל באמצעות אחיזה בידיית המגהץ.

פתרון בעיות

אם אתה נתקלים באחת מהבעיות הנפוצות ביותר במגהץ, פשוט פעלו בהתאם להנחיות הפשוטות והבסיסיות שלהלן כדי לנסות לפתור את הבעיה בעצמכם. אם לא תצליחו לפתור את הבעיה בעצמכם, מסרו את המגהץ לבדיקה באחת מתחנות השרות המורשות ברחבי הארץ (עינו בכריכה האחורית של החוברת).

הבעיה	הגורם האפשרי	הפתרון
המגהץ אינו יוצר אדים.	המגהץ האלחוטי התקרר. צריך להטעין אותו שוב.	החזירו את המגהץ לבסיס טעינת החשמל עד שנורית חיווי ההתחממות תכבה, מה שמציין שהמגהץ מוכן שוב לשימוש.
	בקרת האדים מכוונת למצב כבוי 0.	כוונו את בקרת האדים להגדרת האדים הנכונה כמתואר בחוברת.
	מיכל המים ריק.	מלאו את מיכל המים.

הבעיה	הגורם האפשרי	הפתרון
המגהץ דולף	אתם משתמשים בטמפרטורה שמתחת ל- 2 נקודות.	כוונו את חוגת הטמפרטורה לטמפרטורה שמעל 2 נקודות.
	אתה משתמשים באדים או במטח אדים בטמפרטורה נמוכה.	החזירו את המגהץ לבסיס הטעינה שלו כדי שיתחמם וכדי לייבש את סולית הגיהוץ.
	השתמשתם בפעולת מטח אדים לעתים קרובות מדי בפרק זמן קצר.	החזירו את המגהץ לבסיס הטעינה שלו כדי שיתחמם וכדי לייבש את סולית הגיהוץ. השתמשו בפעולת מטח האדים בתדירות נמוכה יותר.
	מיכל המים מלא יתר על המידה.	אין למלא את מיכל המים מעבר לסימן מפלס המים המרבי Max.
	מכסה פתח המילוי אינו סגור כראוי.	ודאו שפתח מילוי המים סגור כהלכה.
	חלקיקי אבנית ולכלוך יוצאים מסוליית הגיהוץ במהלך הגיהוץ.	לא ביצעתם פעולת ניקוי אבנית Calc-clean בזמן. יש לנקות את האבנית.

איכות הסביבה

בסיום חייו של המגהץ, אין להשליך אותו עם האשפה הביתית הרגילה, אלא להעביר אותו לנקודת איסוף למכשירי חשמל ואלקטרוניקה משומשים המיועדים למחזור. על ידי כך, תוכלו לסייע לשמור על הסביבה.

Gorenje

מאחלת לכם הנאה מלאה בעת השימוש במגהץ

אנו שומרים לעצמנו את הזכות לבצע שינויים במגהץ ללא הודעה מוקדמת!

gorenje

גורניה. חותמים עיצוב

לקוחות נכבדים!

תודה שרכשתם אחד ממגוון מוצרי gorenje. אנו בטוחים כי תהינו מאיכות המוצר והשימוש בו.

נשמח לסייע בכל עצה ומידע במסגרת שעות פעילות שירות הלקוחות
ניתן לפנות בטלפון: *6683

סינודן בע"מ מקבוצת ח.י.
התע"ש 14 כפר סבא
טל': *6683

קבוצת ח.י.
חושבים יותר. עליך.

