

gorenje

תנור מיקרוגל

הוראות שימוש, התקנה וחיבור

דגם:

BM235G1SYB

סינודן בע"מ מקבוצת
ח.י.
התע"ש 14 כפר סבא
טל': *6683



אנו מודים לכם על האמון שלכם

סינון בע"מ מודה לכם על שרכשתם תנור

מיקרוגל מתוצרת חברת Gorenje.

מדריך הפעלה מפורט זה מסופק כדי שהשימוש
במוצר זה יהיה קל יותר. ההוראות אמורות
לאפשר לכם ללמוד את המכשיר החדש שלכם
מהר ככל שניתן.

ודאו שהמכשיר שקיבלתם לא ניזוק. אם אתם
מגלים נזק שנגרם בעת ההובלה, אנא צרו קשר
עם המוכר שממנו רכשתם את המכשיר, או
המחסן האזורי שממנו הוא סופק. ניתן למצוא את
מספר הטלפון בחשבונית המכירה או בתעודת
המשלוח.

הוראות להתקנה וחיבור מסופקות על דף נפרד.

הוראות לשימוש זמינות גם באתר האינטרנט
שלנו:

www.hye.co.il/Service&Support

או באתרי היצרן:

<http://www.gorenje.com>

<http://www.gorenjeplus.com>

במידה שתיתקלו בבעיות בהפעלה או שתתגלה
תקלה במכשיר, אנא פנו למעבדת השירות
הקרובה על פי הפירוט הנמצא בכריכה האחורית
של החוברת.

בברכה,

סינון בע"מ

לקוחות יקרים!

אנחנו מאוד מודים לכם על רכישתכם. אנו מאמינים שבקרוב תוכלו למצוא ראיות רבות שאתם באמת יכולים לסמוך על המוצרים שלנו. כדי להפוך את השימוש במכשיר לקל יותר, חוברת זו מכילה הנחיות מקיפות לגבי התקנה ושימוש במכשיר.

ההוראות אמורות לסייע לכם להכיר את המכשיר החדש שלכם. אנא קראו אותם בעיון לפני השימוש במכשיר בפעם הראשונה.

בכל מקרה, עליכם לוודא שהמכשיר שסופק לכם לא נפגע. אם אתם מזהים נזק כלשהו, אנא צרו קשר עם נציג המכירות או המחסן האזורי שממנו סופק מוצר. תוכלו למצוא את מספר הטלפון בתעודת המשלוח או החשבונית.

אנו מאחלים לכם הנאה מרובה מהמכשיר הביתי החדש שלכם.

מכשיר זה מיועד לשימוש ביתי לחימום מזון ומשקאות באמצעות אנרגיה אלקטרומגנטית, ולשימוש בתוך הבית בלבד.



הוראות אלו מיועדות למשתמש. הן מתארות את תנור המיקרוגל וכיצד להשתמש בו. הוראות אלו חלות גם על סוגים שונים של מכשירים, ולכן אתם עשויים למצוא תיאורים של פעולות שאינם חלים על המכשיר שלכם.

הוראות שימוש

לעולם אין לגעת במשטחי החימום או הבישול של התנור המתחממים מאד במהלך הפעולה. שמרו על ילדים במרחק בטוח. קיימת סכנת כוויות!



אנרגיית גלי מיקרו ומתח גבוה! אל תסירו את הכיסוי.



אזהרה: התנור וחלקים נגישים שלו עשויים להתחמם מאד בעת השימוש. נקטו בכל אמצעי הזהירות כדי למנוע מגע בגופי החימום. ילדים מתחת לגיל 8 יש להרחיק מהתנור אלא אם הם נמצאים בהשגחה רציפה.

תנור זה יכול להיות מופעל על ידי ילדים מגיל 8 ועל ידי אנשים עם מוגבלויות גופניות, תחושתיות או נפשיות, או חסרי ניסיון וידע אלא אם הם משתמשים בתנור בצורה בטוחה תחת פיקוח של אדם בוגר, והם מבינים את הסכנות הכרוכות בשימוש במכשיר. אל תאפשרו לילדים לשחק בתנור. פעולות ניקוי ותחזוקה לא יבוצעו על ידי ילדים, אלא אם הם מעל גיל 8 ונמצאים תחת פיקוח.

שמרו את המכשיר ואת כבל החשמל מחוץ להישג ידם של ילדים מתחת לגיל 8.

• **אזהרה:** בשל הטמפרטורות הגבוהות הנוצרות כאשר התנור מופעל במצב משולב, ילדים יכולים להשתמש בתנור בהשגחת מבוגר בלבד; (רק בדגמים עם פעולת גריל)

- **אזהרה:** אם הדלת או אטמי הדלת פגומים, אין להפעיל את התנור עד שיתוקן על ידי טכנאי מורשה ומיומן;
- **אזהרה:** מסוכן ביותר שאדם אינו מורשה ומיומן יבצע פעולות שירות או תיקונים הכרוכים בהסרת הכיסוי המגן מפני חשיפה לקרינת גלי מיקרו.
- **אזהרה:** נוזלים ומוצרי מזון אחרים אין לחמם בכלים אטומים עלולים להתפוצץ.
- השגיוחו על ילדים כדי להבטיח שהם לא ישחקו עם התנור.
- אל תסירו את רגליות התנור, ואל תחסמו את פתחי האוורור התנור.
- יש להשתמש אך ורק בכלים המתאימים לשימוש בתנורי מיקרוגל.
- בעת חימום מזון במיכלי פלסטיק או נייר, השגיוחו על התנור מכיוון שחומרים אלו עלולים להתלקח בקלות;
- אם אתם מבחינים בעשן, כבו או נתקו את התנור מרשת החשמל והשאירו את דלת התנור סגורה, כדי לחנוק את הלהבות;
- חימום במיקרוגל של משקאות עלול לגרום להשהיית התפרצות בועות הרתיחה; לכן, נקטו בכל אמצעי הזהירות בעת טיפול בכלים עם המשקאות המחוממים;
- יש לנער או לבחוש היטב בקבוקי האכלה לתינוקות וצנצנות עם מזון לתינוקות, ולבדוק את הטמפרטורה שלהם לפני האכלת התינוקות, כדי למנוע מהם כוויות.
- ביצים בקליפתן אין לחמם בתנורי מיקרוגל מכיוון שהן עלולות להתפוצץ גם לאחר שהסתיים החימום בגלי מיקרו;

- בעת ניקוי משטחי הדלת, אטם הדלת והחלל הפנימי של התנור, השתמשו אך ורק במטליות או ספוגיות רכות הטבולות בתמיסת מים פושרים ונוזל ניקוי עדין.
- נקו בקביעות את התנור והסירו שאריות מזון כלשהן;
- אי שמירה על ניקיון התנור עלול לגרום להידרדרות מצב המשטחים הפנימיים דבר שעשוי להשפיע לרעה על אורך חיי המכשיר ולגרום לחשיפה למצבים מסוכנים;
- אם כבל החשמל ניזוק, למניעת סיכונים, החלפתו תבוצע על ידי טכנאי שירות מורשה ומיומן מטעם ח.י. שרות ולוגיסטיקה (עיינו ברשימה שבכריכה האחורית של החוברת).
- אל תאפשרו לכבל החשמל להיתלות מעבר לקצה השולחן או משטח העבודה.
- כדי למנוע חשיפה לסיכונים, אל תחברו את התנור לטיימר חיצוני או למערכת שליטה מרחוק.
- לעולם אל תחליפו בעצמכם את נורת התאורה שבתוך התנור. החלפת נורת התאורה תבוצע על ידי טכנאי שירות מורשה ומיומן מטעם ח.י. שרות ולוגיסטיקה (עיינו ברשימה שבכריכה האחורית של החוברת).
- אל תנקו את התנור עם מכשירי ניקוי באדים או בלחץ גבוה, חפצים חדים, חומרי ניקוי שוחקים, כריות וספוגי קרצוף, ומסירי כתמים.

- מפורטים להלן כללי בטיחות שמועדים להבטיח פעולה תקינה ומיטב הביצועים מתנור זה:
1. לפני הפעלת התנור, וודאו שמגש הזכוכית, זרועות הגלילה, המצמד וציר ההנעה מותקנים היטב במקומם.
 2. התנור מיועד להכנת מזון בלבד, ואין לעשות בו שימוש אחר כלשהו, כמו למשל, ייבוש בגדים, נייר, או פעולות עיקור.
 3. אל תפעילו את התנור כאשר הוא ריק. נזק עלול להיגרם לתנור.
 4. אל תשתמשו בחלל התנור לאחסון ניירת, ספרי בישול, וכו'.
 5. אל תבשלו מזון המכוסה בקרום, כמו חלמון ביצה, תפוחי אדמה, כבד עוף, וכו', נקבו מוצרי מזון אלו במזלג לפני הכנסתם לתנור.
 6. אל תכניסו חפצים כלשהם לתוך הפתחים במעטפת החיצונית.
 7. אל תסירו בכל עת חלקים מהתנור כמו רגליות, מצמדים, ברגים, וכו'.
 8. אל תבשלו מזון ישירות על מגש הזכוכית. הניחו מזון ב-/או על כלי הבישול המתאימים לפני הכנסתם לתנור.
- חשוב** - כלי בישול האסורים לשימוש בתנור המיקרוגל שלכם
- אל תשתמשו בסירים מתכתיים או בכלים עם ידיות מתכת.
 - אל תשתמשו בכלי כלשהו עם עיטורים מתכתיים.
 - אל תשתמשו בנייר או שקיות פלסטיק עם שרוכי קשירה או סוגרים מתכתיים.
 - אל תשתמשו בכלים ממלמין המכיל חומר שסופג את אנרגיית גלי המיקרו, ועלול לגרום לכלים להתבקע או להתלקח, ולהאט את מהירות הבישול.
 - אל תשתמשו בכלים המעוטרים מזוגגים. הזיגוג אינו מתאים לשימוש במיקרוגל.
 - אל תשתמשו בכלים או כוסות עם ידיות חלולות. רטיבות בתוך הידיות עלולה לגרום להתחממות יתר, התבקעות וסכנת כוויות.
 - אל תבשלו במיכלים עם פתיחה מוגבלת, כגון בקבוקי משקה או בקבוקי שמן אטומים, העלולים להתפוצץ אם הם מחוממים בתנור מיקרוגל.
 - אין להשתמש בחיישני טמפרטורה רגילים לבשר או לבישול ממתקים.
 - יש להשתמש אך ורק בחיישני טמפרטורה מיוחדים לתנורי מיקרוגל.

9. השתמשו אך רק בכלים המאושרים על ידי היצרנים לשימוש בגלי מיקרו.
10. אל תנסו לטגן מזון בתנור מיקרוגל זה.
11. יש לזכור כי תנור מיקרוגל מחמם רק את הנוזל שבמיכל ולא את המיכל עצמו. לכן, למרות שהמכסה של המיכל הוא לא חם למגע בעת הוצאתו מהתנור, יש לזכור כי בעת הסרת המכסה, המזון / הנוזל בתוכו ישחרר את אותה כמות האדים ו/או נתזים כמו בבישול רגיל.
12. תמיד בדקו בעצמכם את הטמפרטורה של המזון המבושל במיוחד כשאתם מחממים או מבשלים מזון לתינוקות. מומלץ לא לצרוך מזון / נוזלים ישירות מהתנור אלא אפשרו להם לעמוד במשך מספר דקות. ערבבו מזון / נוזלים כדי שהחום יתפזר בצורה אחידה.
13. מזון המכיל תערובת של שמן ומים כמו למשל, צי בשר, יש להשאיר בתנור במשך כ- 30-60 שניות לאחר הכיבוי, כדי לאפשר לתערובת להשתחרר ולמנוע בעבוע באמצעות הכנסת כף או קוביית רוטב.
14. בעת ההכנה / בישול מזון / נוזלים, יש לזכור שסוגי מזון מסוימים, כמו למשל, פודינג, ריבה ובשר טחון, מתחממים מהר מאוד. בעת חימום או בישול מזון עם תכולת שומן או סוכר גבוהה אל תשתמשו במכלי פלסטיק.
15. כלי בישול עשויים להתחמם בגלל החום המועבר מהמזון המחומם, במיוחד אם ניילון נצמד מכסה את החלק העליון והידיות של הכלי. ייתכן שיהיה צורך במחזיקי סירים או כפפות מבודדות לחום כדי להוציא את הכלים מהתנור.
16. כדי להפחית סכנת התלקחות אש בחלל התנור:
(א) אל תבשלו מזון יתר על המידה. נקטו בכל אמצעי הזהירות כשאתם משתמשים בכלי נייר, פלסטיק, או חומרים דליקים אחרים.
(ב) הסירו חוטי קשירה משקיות מזון לפני הכנסתם לתוך התנור.
(ג) אם התלקחה אש בתוך התנור, השאירו את דלת התנור סגורה, כבו את התנור ונתקו אותו מרשת החשמל באמצעות הוצאת תקע החשמל מהשקע בקיר או הורדת הנת"ך בלוח החשמל הדירתי.

צג

(לתצוגת זמן בישול, הספק, חיווי מצבי הפעולה, זמן ושעון).

זמן < >

< >

בורר מצבי הפעולה

התחלה | עצירה ▷|◻

(לחצו פעם אחת כדי להתחיל תוכנית בישול.
לחץ פעם אחת להפסקה זמנית של הבישול.
הוא משמש גם להגדרת נעילת בטיחות ילדים.)

לחצן פתיחת הדלת

1. מערכת נועלי בטיחות בדלת
2. חלון דלת התנור
3. טבעת הנעה
4. צלחת מסתובבת מזכוכית
5. לוח הבקרה
6. מוביל גלי המיקרו (אל תסירו את לוחית הכיסוי מנציץ המכסה את מוביל גלי המיקרו)

יש להשתמש במעמד הגריל רק לצלייה בגריל או לפעולות בישול משולבות.

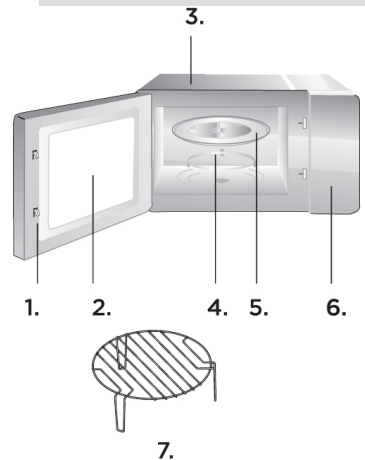
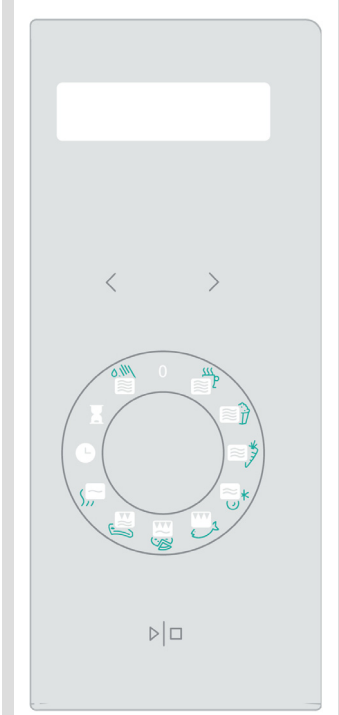

1. שעון



- התנור מצויד בשעון דיגיטלי. כאשר התנור במצב המתנה, ניתן להגדיר את השעון למחזור תצוגת שעון של 24 שעות באמצעות לחיצה על לחצן השעון.**
- לדוגמה: כדי לכוון את השעון לשעה 8:30.
1. במצב המתנה, סובבו את כפתור בורר מצבי הפעולה למצב השעון CLOCK.
 2. לחצו על הלחצנים < ו- > כדי לכוון את השעון לשעה 8:30.
 3. לחצו לחיצה אחת על לחצן ההתחלה | עצירה כדי לאשר את הגדרת השעון.

2. השהיית התחלה



- פעולה זו מאפשרת לכם להשהות את תחילת תוכנית הבישול.**
- לדוגמה: השעה הנוכחית היא 9:00 ותרצו להתחיל תוכנית בישול בגריל בשעה 10:30, ולבשל במשך 5 דקות.
1. סובבו את כפתור בורר מצבי הפעולה למצב השהיית התחלה DEALY START.
 2. לחצו על הלחצנים < ו- > כדי לכוון את הזמן ל- 10:30.
 3. סובבו את כפתור בורר מצבי הפעולה נגד כיוון השעון למצב גריל GRILL.
 4. לחצו ישירות על לחצן < או > כדי לכוון את זמן הבישול ל- 5:00.
 5. לחצו על לחצן ההתחלה | עצירה כדי להתחיל את זמן ההשהיה.
- הערה:**
בשעה 10:30, תוכנית הבישול תתחיל אוטומטית.

3. נעילת בטיחות ילדים



- פעולה זו מיועדת למנוע שימוש לא מבוקר או לא רצוי בתנור על ידי ילדים. כשמופעלת נעילת בטיחות הילדים, חיווי נעילת בטיחות הילדים יואר בצג, ולא ניתן יהיה להפעיל את התנור.**
- להפעלת נעילת בטיחות הילדים: במצב המתנה, לחצו על לחצן ההתחלה | עצירה במשך כ- 3 שניות עד שיישמע צליל "ביפ" וחיווי הנעילה יופיע בצג.
- לביטול הנעילה: לחצו על לחצן ההתחלה | עצירה במשך כ- 3 שניות עד שיישמע צליל "ביפ" וחיווי הנעילה ייעלם מהצג.

4. פעולת ניקוי עצמי



הכניסו כוס מים – בנפח של 200 מ"ל – סובבו את כפתור מצבי הפעולה למצב הניקוי העצמי SELF CLEAN ולחצו על לחצן התחלה | עצירה. לאחר כ- 8 דקות, הוציאו את הכוס ונגבו את החלל הפנימי של התנור במטלית יבשה.

5. כיוון הזמן



כדי לקצר או להאריך את זמן הפעולה, בחרו במצב הפעולה הרצוי (מיקרוגל, גריל...) ולפני האישור, כווננו את זמן הבישול בלחיצה על < או >.

6. כפתור בורר מצבי הפעולה



כפתור בורר מצבי הפעולה משמש להגדרת הפעולה הרצויה (בישול, הפשרה, גריל וכו'). הסמלים בלחצן מייצגים מוצרי מזון טיפוסיים לפעולה זו, אך הם גם ישימים לסוגי מזון אחרים דומים. בעמוד הבא, הטבלה מציגה בפירוט את המשמעות והשימוש במצבי פעולה פרטניים וזמני בישול קבועים מראש של כל פעולה. ניתן כמובן להתאים את הערכים.

כפתור הפעולה משמש גם לעצירת או ביטול הפעולה שנבחרה - פשוט סובבו אותו למצב ההתחלה «0».
טיפים לשימוש בתנור

7. מצב חיסכון ECO – חיסכון באנרגיה

לחצו על הלחצנים < ו- > בו זמנית. התצוגה תכבה ותנור המיקרוגל יעבור למצב חיסכון באנרגיה Eco אשר ממזער את צריכת ההספק.

כדי לבטל את מצב החיסכון Eco ולהפעיל שוב את הצג, לחצו על לחצן אחר כלשהו, פתחו או סגרו את הדלת.

סמל	פעולה	משמעות	כמות	זמן ברירת המחדל	עצות
	100% גלי מיקרו 	כוס מים/ קפה/חלב/ תה	1 כוס - 200 מל"	2 דקות ו- 20 שניות	הוסיפו זמן למשקה חם יותר או גדול יותר
	100% גלי מיקרו 	פופקורן	1 שקית - 100 ג'	3 דקות ו- 30 שניות	הוסיפו זמן לשקית גדולה יותר
	50% גלי מיקרו 	ירקות	300 ג' - (גזר פרוס)	4 דקות	
	30% גלי מיקרו 	הפשרה	0.5 ק"ג לחם	20 דקות	הפחיתו זמן לחתיכות קטנות יותר
	Grill 85% 	דגים	500 ג' דג	25 דקות	הפכו את הדג לאחר 12.5 דקות או כששמע "ביפ", ולחצו על לחצן התחלה עצירה.
	30% גלי מיקרו + 70% גריל 	פיצה	350 ג' פיצה	11 דקות	
	40% גלי מיקרו + 60% גריל 	סטייק בקר	500 ג' סטייק	35 דקות	לסטייק פריך יותר משני הצדדים, לחצו על לחצן התחלה עצירה 5 דקות לפני הסיום, הפכו את הסטייק ולחצו על התחלה עצירה.
	10% גלי מיקרו 	שמירת חום		10 דקות	
	שעון	שעון			
	השהיית התחלה	השהיית התחלה			
	100% גלי מיקרו 	ניקוי עצמי	1 כוס - 200 מל"	5 דקות	

הטיפול בתנור המיקרוגל שלכם

1. כבו את התנור ונתקו אותו מרשת החשמל לפני הניקוי.
2. שמרו את החלל הפנימי של התנור נקי. כאשר מזון גלש או נוזלים נתזו ונדבקו כל קירות החלל הפנימי של התנור, נגבו אותם עם מטלית לכה. אין להשתמש בתכשירי ניקוי חריפים או שוחקים כלשהם.
3. את משטחי התנור החיצוניים יש לנקות עם מטלית לכה. כדי למנוע נזק לחלקי התנור והרכיבים הפנימיים, אל תאפשרו למים לחלחל לתוך פתחי האוורור.
4. אל תאפשרו ללוח הבקרה להירטב. נקו אותו במטלית רכה ולכה, ואל תשתמשו בחומרי ניקוי, תכשירים שוחקים או תרסיסים כדי לנקות את לוח הבקרה.
5. אם אדים מצטברים בתוך או מסביב לחלק החיצוני של דלת התנור, נגבו אותם במטלית רכה ויבשה. אדים עלולים להיווצר כאשר תנור המיקרוגל מופעל בתנאי לחות גבוהים ובשום אופן הדבר אינו מעיד על תקלה כלשהי בפעולת התנור.
6. מדי פעם עליכם להסיר את מגש הזכוכית לניקוי. שטפו את המגש בתמיסת מי סבון פושרים או במדיח כלים.
7. את טבעת הגלילה ואת רצפת חלל התנור יש לנקות באופן קבוע, כדי למנוע היווצרות רעשים חריגים. נגבו את המשטח התחתון של התנור עם חומר ניקוי עדין, מים או תכשיר לניקוי חלונות, ויבשו היטב. את טבעת הגלילה ניתן לשטוף בתמיסת מים פושרים ונוזל ניקוי עדין או במדיח כלים. אדי בישול המצטברים במהלך השימוש החוזר אינם משפיעים על המשטח התחתון או על טבעת הגלילה. כאשר אתם מוציאים לניקוי את טבעת הגלילה מרצפת החלל הפנימי של התנור, הקפידו להחזירה כראוי למקומה לאחר הניקוי.
8. הסירו ריחות מהתנור שלכם באמצעות מילוי תמיסת כוס מים ומיץ סחוט מלימון אחד בקערת בישול בגלי מיקרו עמוקה. הפעילו את התנור במצב בישול בגלי מיקרו במשך 5 דקות, נגבו ביסודיות ויבשו עם מטלית רכה.

אל תשליכו את המכשיר הישן עם הפסולת הביתית הרגילה בסוף חיי השרות שלו. פנו את המכשיר הישן לנקודת איסוף מוצרי חשמל משומשים המיועדים למחזור. בדרך זו, תוכלו לסייע לשמור על איכות הסביבה.

איכות הסביבה

1. ודאו שכל חומרי האריזה הוסרו מהחלק הפנימי של הדלת.
2. בדקו את התנור לאחר הוצאתו מהאריזה כדי לוודא שלא נגרם לו נזק חזותי כגון:
 - דלת מעוקמת
 - דלת פגומה
 - שקעים או חורים בחלון דלת התנור ובמסך
 - שקעים בחלל הפנימי של התנוראם נראה נזק כלשהו, אל תשתמשו בתנור.
3. תנור מיקרוגל זה שוקל 17.5 ק"ג ויש להציבו על משטח אופקי ומאוזן היכול לשאת את משקל התנור והמזון המוכנס לתוכו.
4. התקינו את התנור הרחק ממקורות חום ואדים.
5. אל תניחו דבר על גבי התנור.
6. הקפידו על מרווחי אוורור של 20 ס"מ מדפנות התנור ו-30 ס"מ מהחלק האחורי שלו כדי להבטיח אוורור נאות.
7. אל תסירו את ציר ההנעה של הצלחת המסתובבת.
8. כמו בכל מכשיר חשמלי אחר, נדרש פיקוח הדוק על ילדים המשתמשים בתנור המיקרוגל.
9. לאחר ההתקנה, ודאו ששקע החשמל נגיש בקלות כך שניתן להוציאו את התקע במהירות במקרה חירום. אחרת, עליכם לחבר את תנור המיקרוגל לרשת החשמל באמצעות מפסק ניתוק רב-קוטבי עם מרווחי ניתוק של 3 מ"מ לפחות בין המגעים.
 - לפני חיבור התנור לרשת החשמל, וודאו שמתח הפעלה הנקוב בלוחית הנתונים המודבקת לתנור תואם למתח רשת החשמל בישראל: 230V/50Hz.
10. צריכת הזרם של התנור היא 1.4 KVA ולכן יש לחבר את התנור למערכת חשמל ביתית מתאימה המוארקת בהארקה תקינית ומוגן בנתיך של 10A לפחות. להגברת בטיחותכם, מומלץ לחבר את תנור המיקרוגל לקו חשמל המוגן בממסר זרם דלף (ממסר פחת) בזרם דלף של 30 mA.

זהירות: תנור זה מוגן באמצעות נתיך פנימי של 250V, 10A.

220-240V~50Hz, 1400W.....צריכת הספק.
 900W.....הספק גלי מיקרו.
 1200W.....גוף חימום גריל.
 2450MHz.....תדר פעולת גלי מיקרו.
 מ"מ 375 (ע) x 390 (ג) x 592 (ר)מידות חיצוניות.
 23 ליטר.....נפח פנימי.
 כ- 17.5 ק"ג.....משקל נקי.
 LC < 58 dB (A).....רמת רעש.

**מכשיר זה מסומן בהתאם לדרישות תקנת האיחוד האירופאי 2002/96/EC לפינוי מוצרי חשמל ואלקטרוניקה משומשים (WEEE).
 קווים מנחים אלו הם המסגרת האירופאית התקפה להחזרה ומחזור של מוצרי חשמל ואלקטרוניקה משומשים.**

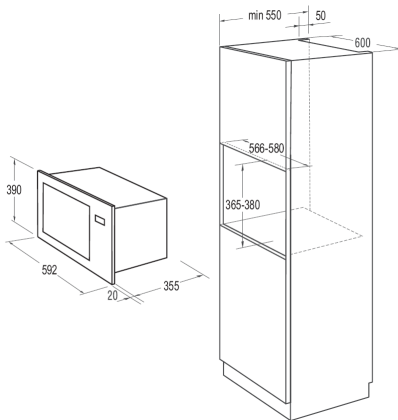

מידות ההתקנה

הפרעות לשידורי רדיו

תנור מיקרוגל זה עלול לגרום להפרעות בקליטת שידורי רדיו, טלוויזיה, או ציוד דומה. כאשר מתרחשת הפרעה כזו, תוכלו למנוע או לצמצם אותה כמפורט להלן:
 (א) נקו את הדלת ואת משטח האיטום של הדלת והתנור.
 (ב) הרחיקו ככל שניתן את מקלט הרדיו, טלוויזיה, וכו' מתנור המיקרוגל שלכם.
 (ג) השתמשו באנטנה מתאימה ואיכותית למקלט הרדיו, הטלוויזיה, וכו', כדי שעוצמת האות הנקלט תהיה חזקה ואיכותית ככל שניתן.

היצרן שומר לעצמו את הזכות לבצע את כל השינויים הטכניים הנדרשים מבלי להשפיע על תפקוד המוצר.

לפני הפנייה לשרות התיקונים

1. אם התנור לא פועל, לא מופיע מידע בצג, או התצוגה נעלמה:

- א) בדקו שהתנור מחובר כראוי לרשת החשמל. במידה ולא, הוציאו את התקע מהשקע בקיר, המתינו כ- 10 שניות וחבר אותו שוב כראוי.
- ב) בדקו את תקינות קו החשמל המזין את התנור ואת הנתיך בלוח החשמל הדירתי. אם הם נראים תקינים, בדקו את תקינות השקע באמצעות חיבור מכשיר חשמלי אחר.

2. אם התנור אינו מחמם:

- א) בדקו אם השעון מוגדר.
- ב) וודאו שהדלת סגורה היטב כדי שנועלי הבטיחות ינעלו. אחרת, אנרגיית גלי המיקרו לא תזרום לתוך התנור.

אם גם לאחר ביצוע הבדיקות המפורטות לעיל הבעיה לא נפתרה, פנו לתחנת השרות הקרובה למקום מגוריכם (עיינו ברשימה שבכריכה האחורית של החוברת).

מכשיר זה מיועד לשימוש ביתי לחימום מזון ומשקאות באמצעות אנרגיה אלקטרומגנטית, לשימוש בתוך הבית בלבד.

gorenje

גורנייה. חותמים עיצוב

לקוחות נכבדים!

תודה שרכשתם אחד ממגוון מוצרי גורנייה. אנו בטוחים כי תהינו מאיכות המוצר והשימוש בו.

נשמח לסייע בכל עצה ומידע במסגרת שעות פעילות שירות הלקוחות והמעבדה. לברור כתובות ושעות פעילות מעבדות השרות פנו לטלפון: *6683

תחנות השירות:

- מרכז – ח.י. שירות ולוגיסטיקה, רח' הפרדס 1, בית גמליאל - טל' *6683
- חיפה והצפון – שירות מזור, רח' המסור 35, טבריה
- ירושלים – שירות אלרם, רח' הסדנא 7, תלפיות
- באר שבע – ח.י. שירות ולוגיסטיקה, - טל' *6683
- אילת – שירות אקספרס, א. התעשייה החדש

