

gorenje

הוראות הפעלה
לתנור מיקרוגל משולב

דגם: BM201A4XG

סינודן בע"מ
מקבוצת ח.י.
התע"ש 14 כפר סבא
טל': *6683

קבוצת ח.י.
חושבים יותר. עליך.



אנו מודים לכם על האמון שלכם

סינודן בע"מ מודה לכם על שרכשתם תנור מיקרוגל מובנה מתוצרת חברת Gorenje.

מדריך הפעלה מפורט זה מסופק כדי שהשימוש במוצר זה יהיה קל יותר. ההוראות אמורות לאפשר לכם ללמוד את המכשיר החדש שלכם מהר ככל שניתן.

ודאו שהמכשיר שקיבלתם לא ניזוק. אם אתם מגלים נזק שנגרם בעת ההובלה, אנא צרו קשר עם המוכר שממנו רכשתם את המכשיר, או המחסן האזורי שממנו הוא סופק. ניתן למצוא את מספר הטלפון בחשבונית המכירה או בתעודת המשלוח.

הוראות להתקנה וחיבור מסופקות על דף נפרד.

הוראות לשימוש זמינות גם באתר האינטרנט שלנו:

www.hye.co.il/Service&Support

או באתרי היצרן:

<http://www.gorenje.com>

<http://www.gorenjeplus.com>

במידה שתיתקלו בבעיות בהפעלה או שתתגלה תקלה במכשיר, אנא פנו למעבדת השירות הקרובה על פי הפירוט הנמצא בכריכה האחורית של החוברת.

בברכה,
סינודן בע"מ

לקוחות יקרים!

אנחנו מאוד מודים לכם על רכישתכם. אנו מאמינים שבקרוב תוכלו למצוא ראיות רבות שאתם באמת יכולים לסמוך על המוצרים שלנו. כדי להפוך את השימוש במכשיר לקל יותר, חוברת זו מכילה הנחיות מקיפות לגבי התקנה ושימוש במכשיר.

ההוראות אמורות לסייע לכם להכיר את המכשיר החדש שלכם. אנא קראו אותם בעיון לפני השימוש במכשיר בפעם הראשונה.

בכל מקרה, עליכם לוודא שהמכשיר שסופק לכם לא נפגע. אם אתם מזהים נזק כלשהו, אנא צרו קשר עם נציג המכירות או המחסן האזורי שממנו סופק מוצר. תוכלו למצוא את מספר הטלפון בתעודת המשלוח או החשבונית.

אנו מאחלים לכם הנאה מרובה מהמכשיר הביתי החדש שלכם.

מכשיר זה מיועד לשימוש ביתי לחימום מזון ומשקאות באמצעות אנרגיה אלקטרומגנטית, ולשימוש בתוך הבית בלבד.



הוראות אלו מיועדות למשתמש. הן מתארות את תנור המיקרוגל וכיצד להשתמש בו. הוראות אלו חלות גם על סוגים שונים של מכשירים, ולכן אתם עשויים למצוא תיאורים של פעולות שאינם חלים על המכשיר שלכם.

הוראות שימוש

לעולם אין לגעת במשטחי החימום או הבישול של התנור המתחממים מאד במהלך הפעולה. שמרו על ילדים במרחק בטוח. קיימת סכנת כוויות!



אנרגיית גלי מיקרו ומתח גבוה! אל תסירו את הכיסוי.



אזהרה: התנור וחלקים נגישים שלו עשויים להתחמם מאד בעת השימוש. נקטו בכל אמצעי הזהירות כדי למנוע מגע בגופי החימום. ילדים מתחת לגיל 8 יש להרחיק מהתנור אלא אם הם נמצאים בהשגחה רציפה.

תנור זה יכול להיות מופעל על ידי ילדים מגיל 8 ועל ידי אנשים עם מוגבלויות גופניות, תחושתיות או נפשיות, או חסרי ניסיון וידע אלא אם הם משתמשים בתנור בצורה בטוחה תחת פיקוח של אדם בוגר, והם מבינים את הסכנות הכרוכות בשימוש במכשיר. אל תאפשרו לילדים לשחק בתנור. פעולות ניקוי ותחזוקה לא יבוצעו על ידי ילדים, אלא אם הם מעל גיל 8 ונמצאים תחת פיקוח.

שמרו את המכשיר ואת כבל החשמל מחוץ להישג ידם של ילדים מתחת לגיל 8.

• **אזהרה:** בשל הטמפרטורות הגבוהות הנוצרות כאשר התנור מופעל במצב משולב, ילדים יכולים להשתמש בתנור בהשגחת מבוגר בלבד; (רק בדגמים עם פעולת גריל)

- **אזהרה:** אם הדלת או אטמי הדלת פגומים, אין להפעיל את התנור עד שיתוקן על ידי טכנאי מורשה ומיומן;
- **אזהרה:** מסוכן ביותר שאדם אינו מורשה ומיומן יבצע פעולות שירות או תיקונים הכרוכים בהסרת הכיסוי המגן מפני חשיפה לקרינת גלי מיקרו.
- **אזהרה:** נוזלים ומוצרי מזון אחרים אין לחמם בכלים אטומים עלולים להתפוצץ.
- השגיוחו על ילדים כדי להבטיח שהם לא ישחקו עם התנור.
- אל תסירו את רגליות התנור, ואל תחסמו את פתחי האוורור התנור.
- יש להשתמש אך ורק בכלים המתאימים לשימוש בתנורי מיקרוגל.
- בעת חימום מזון במיכלי פלסטיק או נייר, השגיוחו על התנור מכיוון שחומרים אלו עלולים להתלקח בקלות;
- אם אתם מבחינים בעשן, כבו או נתקו את התנור מרשת החשמל והשאירו את דלת התנור סגורה, כדי לחנוק את הלהבות;
- חימום במיקרוגל של משקאות עלול לגרום להשהיית התפרצות בועות הרתיחה; לכן, נקטו בכל אמצעי הזהירות בעת טיפול בכלים עם המשקאות המחוממים;
- יש לנער או לבחוש היטב בקבוקי האכלה לתינוקות וצנצנות עם מזון לתינוקות, ולבדוק את הטמפרטורה שלהם לפני האכלת התינוקות, כדי למנוע מהם כוויות.
- ביצים בקליפתן אין לחמם בתנורי מיקרוגל מכיוון שהן עלולות להתפוצץ גם לאחר שהסתיים החימום בגלי מיקרו;

- בעת ניקוי משטחי הדלת, אטם הדלת והחלל הפנימי של התנור, השתמשו אך ורק במטליות או ספוגיות רכות הטבולות בתמיסת מים פושרים ונוזל ניקוי עדין.
- נקו בקביעות את התנור והסירו שאריות מזון כלשהן;
- אי שמירה על ניקיון התנור עלול לגרום להידרדרות מצב המשטחים הפנימיים דבר שעשוי להשפיע לרעה על אורך חיי המכשיר ולגרום לחשיפה למצבים מסוכנים;
- אם כבל החשמל ניזוק, למניעת סיכונים, החלפתו תבוצע על ידי טכנאי שירות מורשה ומיומן מטעם ח.י. שרות ולוגיסטיקה (עיינו ברשימה שבכריכה האחורית של החוברת).
- אל תאפשרו לכבל החשמל להיתלות מעבר לקצה השולחן או משטח העבודה.
- כדי למנוע חשיפה לסיכונים, אל תחברו את התנור לטיימר חיצוני או למערכת שליטה מרחוק.
- לעולם אל תחליפו בעצמכם את נורת התאורה שבתוך התנור. החלפת נורת התאורה תבוצע על ידי טכנאי שירות מורשה ומיומן מטעם ח.י. שרות ולוגיסטיקה (עיינו ברשימה שבכריכה האחורית של החוברת).
- אל תנקו את התנור עם מכשירי ניקוי באדים או בלחץ גבוה, חפצים חדים, חומרי ניקוי שוחקים, כריות וספוגי קרצוף, ומסירי כתמים.

- מפורטים להלן כללי בטיחות שמועדים להבטיח פעולה תקינה ומיטב הביצועים מתנור זה:
1. לפני הפעלת התנור, וודאו שמגש הזכוכית, זרועות הגלילה, המצמד וציר ההנעה מותקנים היטב במקומם.
 2. התנור מיועד להכנת מזון בלבד, ואין לעשות בו שימוש אחר כלשהו, כמו למשל, ייבוש בגדים, נייר, או פעולות עיקור.
 3. אל תפעילו את התנור כאשר הוא ריק. נזק עלול להיגרם לתנור.
 4. אל תשתמשו בחלל התנור לאחסון ניירת, ספרי בישול, וכו'.
 5. אל תבשלו מזון המכוסה בקרום, כמו חלמון ביצה, תפוחי אדמה, כבד עוף, וכו', נקבו מוצרי מזון אלו במזלג לפני הכנסתם לתנור.
 6. אל תכניסו חפצים כלשהם לתוך הפתחים במעטפת החיצונית.
 7. אל תסירו בכל עת חלקים מהתנור כמו רגליות, מצמדים, ברגים, וכו'.
 8. אל תבשלו מזון ישירות על מגש הזכוכית. הניחו מזון ב-/או על כלי הבישול המתאימים לפני הכנסתם לתנור.
- חשוב** - כלי בישול האסורים לשימוש בתנור המיקרוגל שלכם
- אל תשתמשו בסירים מתכתיים או בכלים עם ידיות מתכת.
 - אל תשתמשו בכלי כלשהו עם עיטורים מתכתיים.
 - אל תשתמשו בנייר או שקיות פלסטיק עם שרוכי קשירה או סוגרים מתכתיים.
 - אל תשתמשו בכלים ממלמין המכיל חומר שסופג את אנרגיית גלי המיקרו, ועלול לגרום לכלים להתבקע או להתלקח, ולהאט את מהירות הבישול.
 - אל תשתמשו בכלים המעוטרים מזוגגים. הזיגוג אינו מתאים לשימוש במיקרוגל.
 - אל תשתמשו בכלים או כוסות עם ידיות חלולות. רטיבות בתוך הידיות עלולה לגרום להתחממות יתר, התבקעות וסכנת כוויות.
 - אל תבשלו במיכלים עם פתיחה מוגבלת, כגון בקבוקי משקה או בקבוקי שמן אטומים, העלולים להתפוצץ אם הם מחוממים בתנור מיקרוגל.
 - אין להשתמש בחיישני טמפרטורה רגילים לבשר או לבישול ממתקים.
 - יש להשתמש אך ורק בחיישני טמפרטורה מיוחדים לתנורי מיקרוגל.

9. השתמשו אך רק בכלים המאושרים על ידי היצרנים לשימוש בגלי מיקרו.
10. אל תנסו לטגן מזון בתנור מיקרוגל זה.
11. יש לזכור כי תנור מיקרוגל מחמם רק את הנוזל שבמיכל ולא את המיכל עצמו. לכן, למרות שהמכסה של המיכל הוא לא חם למגע בעת הוצאתו מהתנור, יש לזכור כי בעת הסרת המכסה, המזון / הנוזל בתוכו ישחרר את אותה כמות האדים ו/או נתזים כמו בבישול רגיל.
12. תמיד בדקו בעצמכם את הטמפרטורה של המזון המבושל במיוחד כשאתם מחממים או מבשלים מזון לתינוקות. מומלץ לא לצרוך מזון / נוזלים ישירות מהתנור אלא אפשרו להם לעמוד במשך מספר דקות. ערבבו מזון / נוזלים כדי שהחום יתפזר בצורה אחידה.
13. מזון המכיל תערובת של שמן ומים כמו למשל, צי בשר, יש להשאיר בתנור במשך כ- 30-60 שניות לאחר הכיבוי, כדי לאפשר לתערובת להשתחרר ולמנוע בעבוע באמצעות הכנסת כף או קוביית רוטב.
14. בעת ההכנה / בישול מזון / נוזלים, יש לזכור שסוגי מזון מסוימים, כמו למשל, פודינג, ריבה ובשר טחון, מתחממים מהר מאוד. בעת חימום או בישול מזון עם תכולת שומן או סוכר גבוהה אל תשתמשו במכלי פלסטיק.
15. כלי בישול עשויים להתחמם בגלל החום המועבר מהמזון המחומם, במיוחד אם ניילון נצמד מכסה את החלק העליון והידיות של הכלי. ייתכן שיהיה צורך במחזיקי סירים או כפפות מבודדות לחום כדי להוציא את הכלים מהתנור.
16. כדי להפחית סכנת התלקחות אש בחלל התנור:
(א) אל תבשלו מזון יתר על המידה. נקטו בכל אמצעי הזהירות כשאתם משתמשים בכלי נייר, פלסטיק, או חומרים דליקים אחרים.
(ב) הסירו חוטי קשירה משקיות מזון לפני הכנסתם לתוך התנור.
(ג) אם התלקחה אש בתוך התנור, השאירו את דלת התנור סגורה, כבו את התנור ונתקו אותו מרשת החשמל באמצעות הוצאת תקע החשמל מהשקע בקיר או הורדת הנת"ך בלוח החשמל הדירתי.

יחידת התצוגה

לתצוגת הפעולות הנבחרות והזמנים.

תצוגת סימני החיווי

גלי מיקרו	☰
גריל	☱
בישול משולב (גלי מיקרו + גריל)	☲
הפשרה מהירה, באמצעות זמן	*Δh
הפשר אוטומטית, באמצעות משקל	*Δg
תוכנית אוטומטיות	📄
טיימר תזכורת	🕒
שעון	🕒
נעילת בטיחות ילדים	🔒

לחצנים

גלי מיקרו	☰
גריל	☱
בישול משולב (גלי מיקרו + גריל)	☲
הפשרה	*Δ
תפריט אוטומטי	📄
טיימר תזכורת/שעון	🕒

כפתור בקרה

התחלה	▶
הפסקה/עצירה	◻

לחצן פתיחת הדלת

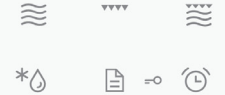

1. מערכת נועלי בטיחות בדלת
2. חלון דלת התנור
3. טבעת הנעה
4. צלחת מסתובבת מזכוכית
5. לוח הבקרה
6. מוביל גלי המיקרו (אל תסירו את לוחית הכיסוי מנציף המכסה את מוביל גלי המיקרו)

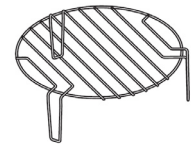
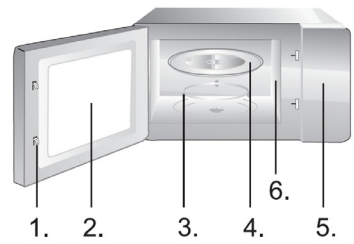

יש להשתמש במעמד הגריל רק לצלייה בגריל או לפעולות בישול משולבות.

1. שעות

התנור מצויד בשעון דיגיטלי. כאשר התנור במצב המתנה, ניתן להגדיר את השעון למחזור תצוגת שעות של 24 שעות בלחיצה על לחצן השעון/טיימר Ⓞ.

לדוגמה: כדי לכוון את השעון ל- 8:30

1. כשהתנור במצב המתנה, לחצו על לחצן השעון/טיימר Ⓞ במשך 3 שניות. התצוגה תתחיל להבהב. כווננו את ספרות השעות ל- 8:00 באמצעות סיבוב כפתור הבקרה, ולחצו עליו לאישור.

2. סובבו שוב את כפתור הבקרה כדי לכוון את ספרות הדקות ל- 08:30 ולחצו על הכפתור לאישור.

הערה: במהלך הבישול תוכלו להציג את השעון בכל עת בלחיצה על מקש השעון/טיימר Ⓞ. יש להגדיר את השעון בכל פעם שהתנור מחובר מחדש לרשת החשמל.

2. חימום ובישול בגלי מיקרו

לפעולה זו קיימות שתי אפשרויות.

(א) חימום מהיר בגלי מיקרו (100% הספק)

לדוגמה: לחימום מזון בהספק גלי מיקרו של 100% במשך 5 דקות

1. הגדירו זמן של 5:00.

2. לחצו על לחצן התחלה ▶.

(ב) הפעלה ידנית של חימום בגלי מיקרו

לדוגמה: חימום מזון בהספק גלי מיקרו של 600W במשך 10 דקות.

1. לחצו על לחצן גלי מיקרו ≡.

2. לחצו לסירוגין על לחצן גלי מיקרו ≡ או סובבו את כפתור הבקרה כדי לבחור בהספק גלי מיקרו של 600W. אשרו את ההגדרה בלחיצה על הכפתור.

3. סובבו את כפתור הבקרה ובחרו בערך זמן 10:00.



4. לחצו על לחצן התחלה ▶ כדי להתחיל את תוכנית הבישול.

קיימות 8 דרגות הספק גלי מיקרו (ב-W): 700, 800, 600, 500, 400, 300, 200 ו-100, וזמן הבישול המרבי הוא 95 דקות.

מצב בישול בגריל שימושי במיוחד לצליית פרוסות דקות של בשר, סטייקים, צלעות, קבאב, נקניקיות ונתחי עוף. הוא מתאים גם לקליית לחם או כריכים חמים, וגימור מנות מוקרמות. ניתן להגדיר זמן פעולה של עד 95 דקות.

4. גריל



לדוגמא: צלייה בגריל המשך כ- 12 דקות.

1. לחצו על לחצן הגריל .
2. סובבו את כפתור הבקרה ל- 12:00.
3. לחצו על לחצן התחלה  כדי להתחיל את פעולת הגריל.

הערה: במהלך הבישול או הצלייה, התנור ישמיע באופן אוטומטי 2 צלילי "ביפ" במחצית זמן הבישול כדי להזכיר לכם להפוך את המזון. לאחר שתהפכו את המזון, סגרו את דלת התנור לחצו על לחצן התחלה . אם אינכם מעוניינים להפוך את המזון, הבישול או הצלייה יימשכו כרגיל.



4. בישול משולב

התנור יפעל עם גלי מיקרו ב- 55% אחוז מהזמן, ועם גריל 45% מהזמן. מצב פעולה זה מתאים לבישול דגים או מנות מוקרמות. זמן הפעולה המרבי שניתן להגדיר הוא 95 דקות.

- לדוגמא: הגדירו פעולה משולבת C-1 למשך 25 דקות.
1. לחצו על לחצן בישול משולב . מצב «C-1» יופיע על המסך.
 2. אשרו את השילוב שנבחר בלחיצה על כפתור הבקרה.
 3. סובבו את הכפתור כדי להגדיר את הזמן ל- 25:00.
 4. לחצו על לחצן התחלה  כדי להתחיל את התוכנית.



5. בישול משולב C-2

התנור יפעל עם גלי מיקרו ב- 36% מהזמן, ועם גריל 64% מהזמן. מצב פעולה זה מתאים לבישול פודינג, סופלה, חביתות, תפוחי אדמה אפויים ועופות. זמן הפעולה המרבי שניתן להגדיר הוא 95 דקות.

- לדוגמא: הגדירו פעולה משולבת C-2 למשך 25 דקות.
1. לחצו פעמיים על לחצן בישול משולב . מצב «C-2» יופיע על המסך.
 2. אשרו את השילוב שנבחר בלחיצה על כפתור הבקרה.
 3. סובבו את הכפתור כדי להגדיר את הזמן ל- 25:00.
 4. לחצו על לחצן התחלה  כדי להתחיל את התוכנית.

6. הפשרה אוטומטית

התנור מאפשר הפשרה של בשר, עופות ופירות ים. זמן הפשרה והספק גלי המיקרו נבחרים באופן אוטומטי על פי המשקל שהוגדר מראש. תוכלו להגדיר משקל מזון להפשרה שבין 100 ג' ל 2000 ג'.

- לדוגמא: הפשרת 600 ג' דג קפוא
1. לחצו על לחצן ההפשרה .
 2. סובבו את הכפתור כדי להגדיר משקל של 600 ג'.
 3. לחצו על לחצן התחלה  כדי להתחיל את התוכנית.

הערה: במהלך ההפשרה, התנור ישמיע באופן אוטומטי 2 צלילי "ביפ" במחצית זמן ההפשרה כדי להזכיר לכם להפוך את המזון. לאחר שתהפכו את המזון, סגרו את דלת התנור לחצו על לחצן התחלה ▷. אם אינכם מעוניינים להפוך את המזון, ההפשרה תימשך כרגיל.

7. הפשרה מהירה

התנור מאפשר הפשרה מהירה.

לדוגמא: הפשרה מהירה של לחם.

1. לחצו פעמיים על לחצן ההפשרה *h או בחרו בתצוגה בחיווי הפשרה לפי זמן *h.

2. סובבו את הכפתור כדי להגדיר את הזמן הרצוי

3. לחצו על לחצן התחלה ▷ כדי להתחיל את התוכנית.

הערה: במהלך ההפשרה, התנור ישמיע באופן אוטומטי 2 צלילי "ביפ" במחצית זמן ההפשרה כדי להזכיר לכם להפוך את המזון. לאחר שתהפכו את המזון, סגרו את דלת התנור לחצו על לחצן התחלה ▷. אם אינכם מעוניינים להפוך את המזון, ההפשרה תימשך כרגיל.

8. תפריט אוטומטי

לבישול מזון באמצעות התפריט אוטומטי, עליכם להגדיר רק את סוג המזון ואת המשקל/הכמות שלו. התנור יסייע לכם בהגדרת הספק גלי המיקרו והזמן.

לדוגמא:

1. לחצו על לחצן התפריט האוטומטי [⏏].
2. לחצו לסירוגין על לחצן התפריט האוטומטי [⏏] או סובבו את כפתור הבקרה כדי לבחור את סוג המזון הרצוי בין A1 - A8. אשרו את הבחירה בלחיצה על הכפתור 3.
3. סובבו את כפתור הבקרה כדי לבחור את המשקל/הכמות.
4. לחצו על לחצן התחלה ▷ כדי להתחיל את התוכנית.

הספק גלי מיקרו	משקל/כמות	תפריט
100%	150 ג'	A1 חימום מהיר
	250 ג'	
	350 ג'	
	450 ג'	
	600 ג'	
100%	1 כוס	A2 נוזל
100%	50 ג'	A3 פופקורן
	100 ג'	

הספק גלי מיקרו	משקל/כמות	תפריט
100%	150 ג'	A4 בשר
	250 ג'	
	350 ג'	
	450 ג'	
	600 ג'	
100%	230 ג'	A5 תפוחי אדמה
	460 ג'	
	690 ג'	
100%	250 ג'	A6 ירקות
	350 ג'	
	650 ג'	
80%	150 ג'	A7 דגים
	250 ג'	
	350 ג'	
	450 ג'	
	650 ג'	
	50 ג' (450 מל' מים)	A8 פסטה
	100 ג' (800 מל' מים)	
	150 ג' (1200 מל' מים)	

9. בישול רב-שלבי

תנור המיקרוגל מאפשר בישול בשני שלבים.

לדוגמה: הפשרת בשר קפוא במשך 10 דקות, ולאחר מכן חימום במשך 5 דקות בהספק גלי מיקרו של 600W:

1. לחצו פעמיים על לחצן ההפשרה *☺.
2. סובבו את כפתור הבקרה כדי להגדיר את הזמן ל 10:00 דקות, ולחצו על הכפתור לאישור.
3. לחצו על לחצן גלי מיקרו ☹.
4. סובבו את כפתור הבקרה כדי להגדיר הספק גלי מיקרו של 600W.
5. לחצו על לחצן התחלה ▶ כדי להתחיל את התוכנית.

הערה: ניתן להשתמש בפעולת ההפשרה רק בשלב הראשון. תפריט אוטומטי אינו יכול להיות שלב בתוכנית בישול רב שלבית.

השתמשו בפעולה זו כדי לחמם במהירות (100% הספק גלי מיקרו) או לבשל את המזון שלכם. במצב המתנה, לחצו על לחצן ההתחלה ▶ והתנור יפעל למשך 30 שניות.

10. התחלה מהירה

בכל לחיצה רציפה על לחצן ההתחלה ▷, זמן הפעולה יתארך ב- 30 שניות.

הערה: לחיצה נוספת על לחצן ההתחלה ▷ תאריך את זמן הבישול ב- 30 שניות בכל התוכניות למעט מצב אוטומטי, בישול רב שלבי ומצב הפשרה אוטומטית.

11. נעילת בטיחות ילדים

פעולה זו משמשת למניעת שימוש בלתי מבוקר או לא מכוון של ילדים בתנור. כאשר התנור נעול, חיווי 0= מואר בצג ולא ניתן להשתמש בתנור.

לנעילת התנור, לחצו בו זמנית על לחצני התפריט האוטומטי [⏏] והשעון ⌚. כאשר ישמע צליל "ביפ", התנור ננעל וחיווי הנעילה 0= יופיע בצג. כל עוד התנור נעול, כל הלחצנים לא יהיו פעילים.

לביטול נעילת התנור, לחצו שוב בו זמנית על הלחצנים [⏏] ו- ⌚. כאשר ישמע צליל "ביפ", נעילת התנור מתבטלת.

12. טיימר ספירה לאחור/ טיימר תזכורת

השתמש בטיימר הספירה לאחור כדי להגדיר צליל תזכורת. זמן התזכורת הניתן להגדרה הוא עד 95 דקות. לדוגמא:

1. לחצו על לחצן השעון ⌚. התצוגה תתחיל להבהב.
2. השתמשו בכפתור הבקרה כדי להגדיר את הזמן הרצוי.
3. אשרו בלחיצה על הכפתור ותתחיל הספירה לאחור. כשזמן התזכורת יסתיים, יישמע צליל התזכורת.

הערה: הגדרת טיימר הספירה לאחור או טיימר התזכורת אינה משפיעה על פעולת התנור ואינה יכולה לשמש כטיימר לבישול.

13. הגדרת צליל מגע בלחצן וצליל התרעה

השתמשו בפעולה זו כדי להגדיר את עוצמת צליל המגע בלחצן או צלילי התרעה אחרים של התנור. לחצו על לחצן ההגדרות במשך כ- 5 שניות. «VOL» יופיע בתצוגה. השתמשו בכפתור הבקרה כדי להגדיר את עוצמת הצליל הרצויה. לאחר מכן, לחצו על הכפתור כדי לאשר את ההגדרה.

הערה: כאשר נבחרת ההגדרה כבוי «OFF», לא ישמע צליל מגע בלחצן; כל הצלילים האחרים כגון התרעה, טיימר תזכורת, צליל "ביפ" בסיום תוכנית בישול וצליל הנשמע במקרה של תקלה יפעלו כרגיל.

הטיפול בתנור המיקרוגל שלכם

1. כבו את התנור ונתקו אותו מרשת החשמל לפני הניקוי.
2. שמרו את החלל הפנימי של התנור נקי. כאשר מזון גלש או נוזלים נתזו ונדבקו כל קירות החלל הפנימי של התנור, נגבו אותם עם מטלית לכה. אין להשתמש בתכשירי ניקוי חריפים או שוחקים כלשהם.
3. את משטחי התנור החיצוניים יש לנקות עם מטלית לכה. כדי למנוע נזק לחלקי התנור והרכיבים הפנימיים, אל תאפשרו למים לחלחל לתוך פתחי האוורור.
4. אל תאפשרו ללוח הבקרה להירטב. נקו אותו במטלית רכה ולכה, ואל תשתמשו בחומרי ניקוי, תכשירים שוחקים או תרסיסים כדי לנקות את לוח הבקרה.
5. אם אדים מצטברים בתוך או מסביב לחלק החיצוני של דלת התנור, נגבו אותם במטלית רכה ויבשה. אדים עלולים להיווצר כאשר תנור המיקרוגל מופעל בתנאי לחות גבוהים ובשום אופן הדבר אינו מעיד על תקלה כלשהי בפעולת התנור.
6. מדי פעם עליכם להסיר את מגש הזכוכית לניקוי. שטפו את המגש בתמיסת מי סבון פושרים או במדיח כלים.
7. את טבעת הגלילה ואת רצפת חלל התנור יש לנקות באופן קבוע, כדי למנוע היווצרות רעשים חריגים. נגבו את המשטח התחתון של התנור עם חומר ניקוי עדין, מים או תכשיר לניקוי חלונות, ויבשו היטב. את טבעת הגלילה ניתן לשטוף בתמיסת מים פושרים ונוזל ניקוי עדין או במדיח כלים. אדי בישול המצטברים במהלך השימוש החוזר אינם משפיעים על המשטח התחתון או על טבעת הגלילה. כאשר אתם מוציאים לניקוי את טבעת הגלילה מרצפת החלל הפנימי של התנור, הקפידו להחזירה כראוי למקומה לאחר הניקוי.
8. הסירו ריחות מהתנור שלכם באמצעות מילוי תמיסת כוס מים ומיץ סחוט מלימון אחד בקערת בישול בגלי מיקרו עמוקה. הפעילו את התנור במצב בישול בגלי מיקרו במשך 5 דקות, נגבו ביסודיות ויבשו עם מטלית רכה.

אל תשליכו את המכשיר הישן עם הפסולת הביתית הרגילה בסוף חיי השרות שלו. פנו את המכשיר הישן לנקודת איסוף מוצרי חשמל משומשים המיועדים למחזור. בדרך זו, תוכלו לסייע לשמור על איכות הסביבה.

איכות הסביבה

1. ודאו שכל חומרי האריזה הוסרו מהחלק הפנימי של הדלת.
2. בדקו את התנור לאחר הוצאתו מהאריזה כדי לוודא שלא נגרם לו נזק חזותי כגון:
 - דלת מעוקמת
 - דלת פגומה
 - שקעים או חורים בחלון דלת התנור ובמסך
 - שקעים בחלל הפנימי של התנוראם נראה נזק כלשהו, אל תשתמשו בתנור.
3. תנור מיקרוגל זה שוקל 14.5 ק"ג ויש להציבו על משטח אופקי ומאוזן היכול לשאת את משקל התנור והמזון המוכנס לתוכו.
4. התקינו את התנור הרחק ממקורות חום ואדים.
5. אל תניחו דבר על גבי התנור.
6. אל תסירו את ציר ההנעה של הצלחת המסתובבת.
7. כמו בכל מכשיר חשמלי אחר, נדרש פיקוח הדוק על ילדים המשתמשים בתנור המיקרוגל.
8. לאחר ההתקנה, ודאו ששקע החשמל נגיש בקלות כך שניתן להוציאו את התקע במהירות במקרה חירום. אחרת, עליכם לחבר את תנור המיקרוגל לרשת החשמל באמצעות מפסק ניתוק רב-קוטבי עם מרווחי ניתוק של 3 מ"מ לפחות בין המגעים. לפני חיבור התנור לרשת החשמל, וודאו שמתח ההפעלה הנקוב בלוחית הנתונים המודבקת לתנור תואם למתח רשת החשמל בישראל: 230V/50Hz.
9. צריכת הזרם של התנור היא 1.4 KVA ולכן יש לחבר את התנור למערכת חשמל ביתית מתאימה המוארקת בהארקה תקינית ומוגן בנתיך של 10A לפחות. להגברת בטיחותכם, מומלץ לחבר את תנור המיקרוגל לקו חשמל המוגן בממסר זרם דלף (ממסר פחת) בזרם דלף של 30 mA.

צריכת הספק.....230V~50Hz, 1250W.
 הספק גלי מיקרו.....800W
 גוף חימום גריל.....1000W
 תדר פעולת גלי מיקרו.....2450MHz
 מידות חיצוניות..... (ר) 595 x (ג) 388 x (ע) 320 מ"מ
 נפח פנימי.....20 ליטר
 משקל נקי.....כ- 16.0 ק"ג
 רמת רעש.....LC < 58 dB (A)

**מכשיר זה מסומן בהתאם לדרישות תקנת האיחוד
 האירופאי 2002/96/EC לפינוי מוצרי חשמל
 ואלקטרוניקה משומשים (WEEE).
 קווים מנחים אלו הם המסגרת האירופאית התקפה
 להחזרה ומחזור של מוצרי חשמל ואלקטרוניקה משומשים.**

הפרעות רדיו

תנור מיקרוגל זה עלול לגרום להפרעות בקליטת שידורי רדיו, טלוויזיה, או ציוד דומה. כאשר מתרחשת הפרעה כזו, תוכלו למנוע או לצמצם אותה כמפורט להלן:
 א) נקו את הדלת ואת משטח האיטום של הדלת והתנור.
 ב) הרחיקו ככל שניתן את מקלט הרדיו, טלוויזיה, וכו' מתנור המיקרוגל שלכם.
 ג) השתמשו באנטנה מתאימה ואיכותית למקלט הרדיו, הטלוויזיה, וכו', כדי שעוצמת האות הנקלט תהיה חזקה ואיכותית ככל שניתן.

היצרן שומר לעצמו את הזכות לבצע את כל השינויים הטכניים הנדרשים מבלי להשפיע על תפקוד המוצר.

התקנה מובנית ביחידת ריהוט

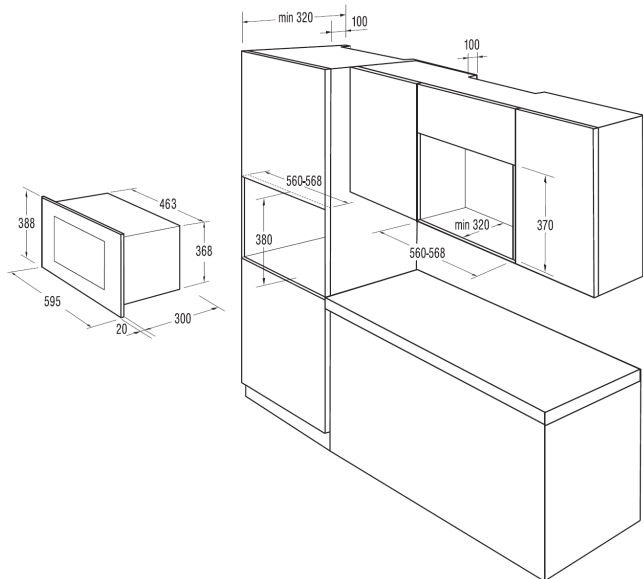

הכנת יחידת הריהוט

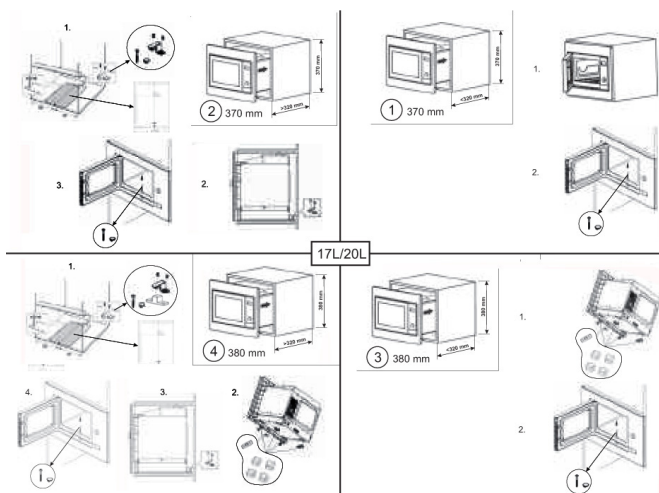

לפני הפנייה לשרות התיקונים

1. אם התנור לא פועל, לא מופיע מידע בצג, או התצוגה נעלמה:

(א) בדקו שהתנור מחובר כראוי לרשת החשמל.

במידה ולא, הוציאו את התקע מהשקע בקיר, המתינו כ- 10 שניות וחבר אותו שוב כראוי.

(ב) בדקו את תקינות קו החשמל המזין את התנור ואת הנתיך בלוח החשמל הדירתי. אם הם נראים תקינים, בדקו את תקינות השקע באמצעות חיבור מכשיר חשמלי אחר.

2. אם התנור אינו מחמם:

(א) בדקו אם השעון מוגדר.

(ב) וודאו שהדלת סגורה היטב כדי שנועלי הבטיחות ינעלו. אחרת, אנרגיית גלי המיקרו לא תזרום לתוך התנור.

אם גם לאחר ביצוע הבדיקות המפורטות לעיל הבעיה לא נפתרה, פנו לתחנת השרות הקרובה למקום מגוריכם (עיינו ברשימה שבכריכה האחורית של החוברת).

מכשיר זה מיועד לשימוש ביתי לחימום מזון ומשקאות באמצעות אנרגיה אלקטרומגנטית, לשימוש בתוך הבית בלבד.

gorenje

גורניה. חותמים עיצוב

לקוחות נכבדים!

תודה שרכשתם אחד ממגוון מוצרי גורניה. אנו בטוחים כי תהינו מאיכות המוצר והשימוש בו.

נשמח לסייע בכל עצה ומידע במסגרת שעות פעילות שירות הלקוחות
ניתן לפנות בטלפון: *6683

תחנות השירות:

מרכז – ח.י. שירות ולוגיסטיקה, רח' הפרדס 1, בית גמליאל - טל' *6683
חיפה והצפון – שירות מזור, רח' המסור 35, טבריה
ירושלים – שירות אלרם, רח' הסדנא 7, תלפיות
באר שבע – ח.י. שירות ולוגיסטיקה, - טל' *6683
אילת – שירות אקספרס, א. התעשייה החדש

סינודן בע"מ מקבוצת ח.י.
התע"ש 14 כפר סבא
טל': *6683

קבוצת ח.י.
חושבים יותר. עליך.

